

N° 4 RACCORDI R 30

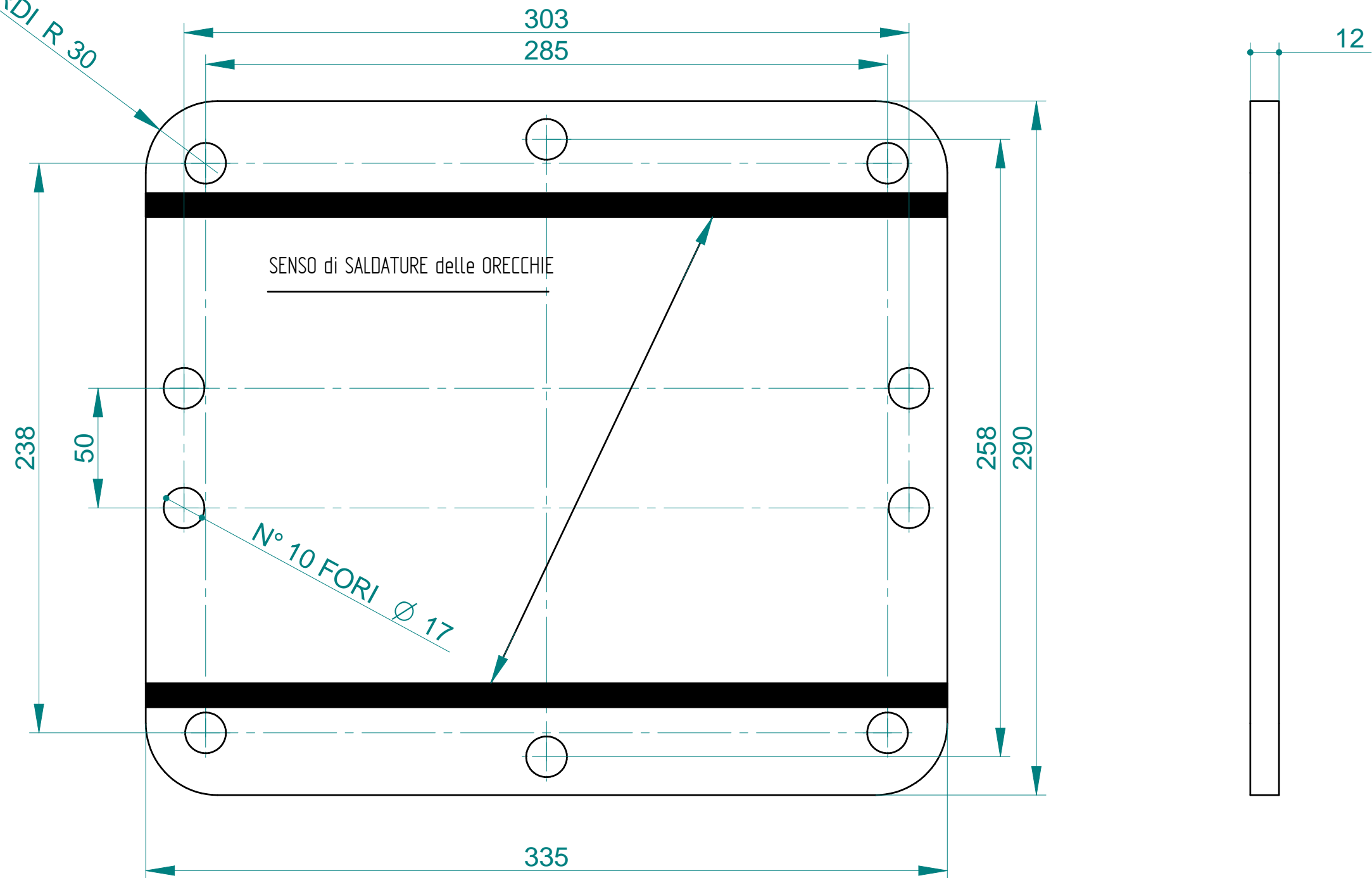

Peso kg 8.8

<b>socomec</b> -- Medesano (Parma) --		s.p.a.	data 11/07/08	scala 1:2	disegno	visto RPROG
denominazione Piastra			Q.tà 1	tratt. termici	note	
macchina DMS 150-DMS 160-DM 160-MDD 80-DMS 165 - SPS 150				materiale Fe 510		
rugosità ▽ Ra < 12 ▽▽ Ra < 3 ▽▽▽ Ra < 0.6	toll. gen. interni H 11 esterni h 11	sostituisce		disegno n° 80052800		
La riproduzione del presente disegno è rigorosamente vietata a termini di legge senza specifica autorizzazione						